

Discussie gesloten

Weergegeven resultaten: 1 t/m 2 van 2

Discussie: Alarm installeren.

2 people like this. Be the first of your friends.

[LinkBack](#) [Discussietools](#) [Search Thread](#) [Display](#)

14 november 2008, 21:55

#1

Flaming Rox ◊

Team & Forum Beheer



Geregistreerd: 31 juli 2007

Leeftijd: 51

Berichten: 4.872

Rep kracht: 15

Alarm installeren.

Alarm installeren op je scoot/brommer.

Een alarm installeren op je voertuig is niet zo heel ingewikkeld als dat het lijkt. Echter is het wel noodzaak om te weten welk draadje wat is uiteraard. Heb een tabel toegevoegd maar het is altijd handig om er een elec schema bij te pakken om fouten uit te kunnen sluiten.

De unit

Hier betreft het een universeel alarm([wordt onder verschillende merken aangeboden](#))voor, scooters, motoren, quads, trikes. (heb zelf ook zo'n type



alarm op 1 van m'n scoots ingebouwd) Geef de unit een goede plek op het voertuig b.v. achter de voorlap bij contactslot.



Deze set bestaat uit twee handzenders met sleutelhanger, luide sirene (130dB) en computer die de trillingen waarneemt. (10x6,6x3,5cm). Bij de handzender is dmv een schuifje mogelijk de toetsten te vergrendelen. (handig tegen nattigheid en het per ongeluk indrukken)

Met de afstandsbediening kun je op afstand (tot 170m) het alarm activeren, deactiveren, de motor starten of uitschakelen (handig bij Hyjacking) en het object zoeken (dus als je tussen alle andere motoren of scooters die van jou niet kan vinden wordt door een optisch signaal duidelijk waar hij staat) U kunt het alarm instellen met de afstandbediening, er zitten 4 gevoeligheidsstanden op het alarm, dus kan je naar wens instellen.

Bij het aan of uitzetten is het mogelijk de knipperlichten te laten branden. Hierbij geeft het alarm ook een toon aan, dat het alarm is aangezet. Deze set is compleet met kabels, zekeringen, stekertjes en een duidelijke handleiding, echter is het vaak in technish Duits of Engels gedrukt. (geschreven)

Functieknoppen handzender:

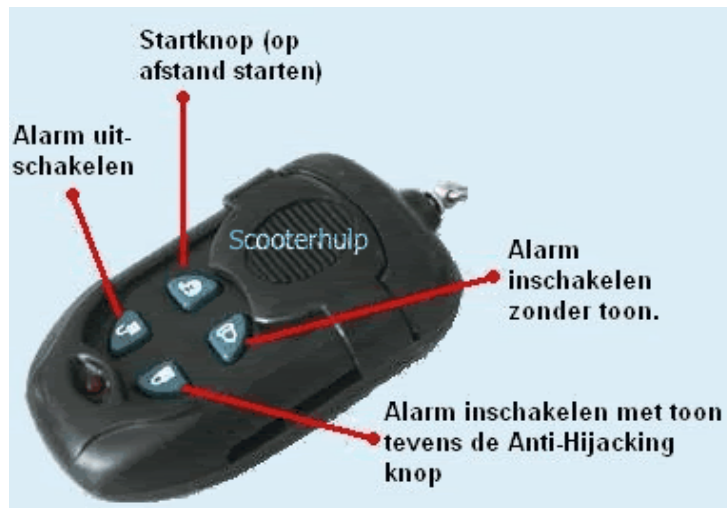

Kleurcodering/bedrading unit

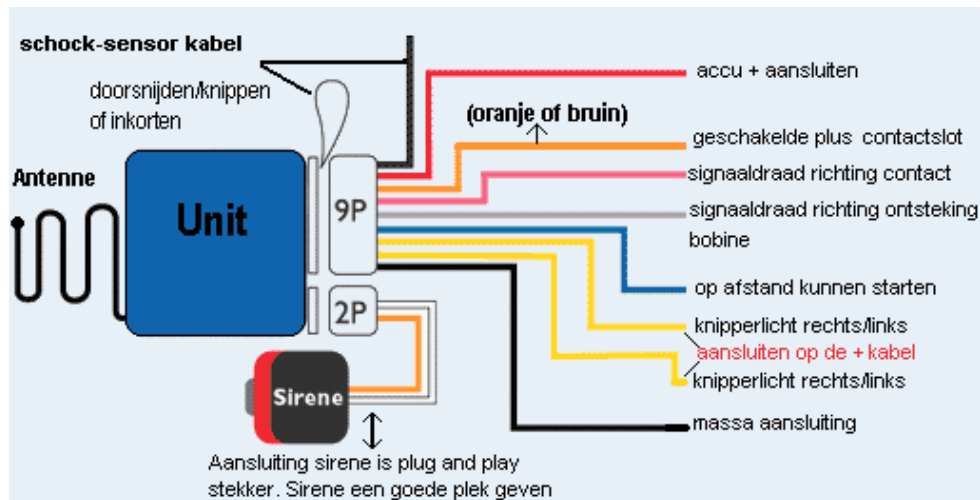

Hier wat voorbeelden/schema's per merk.

Aprilia

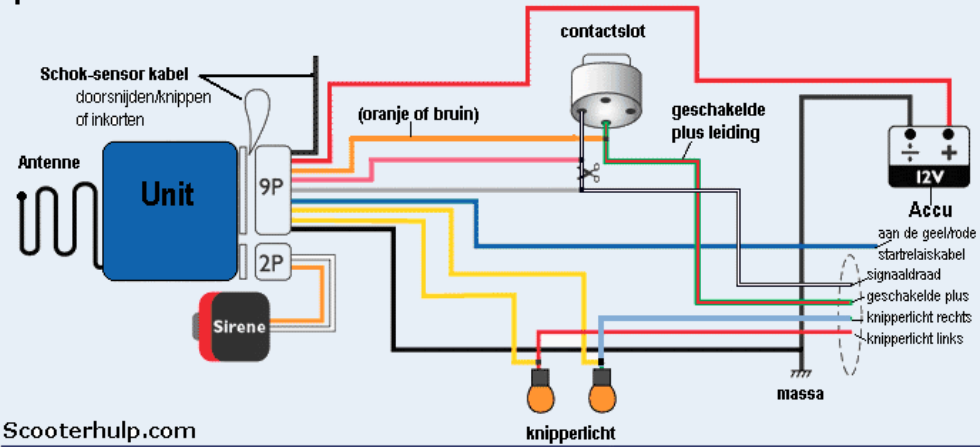

Boatian

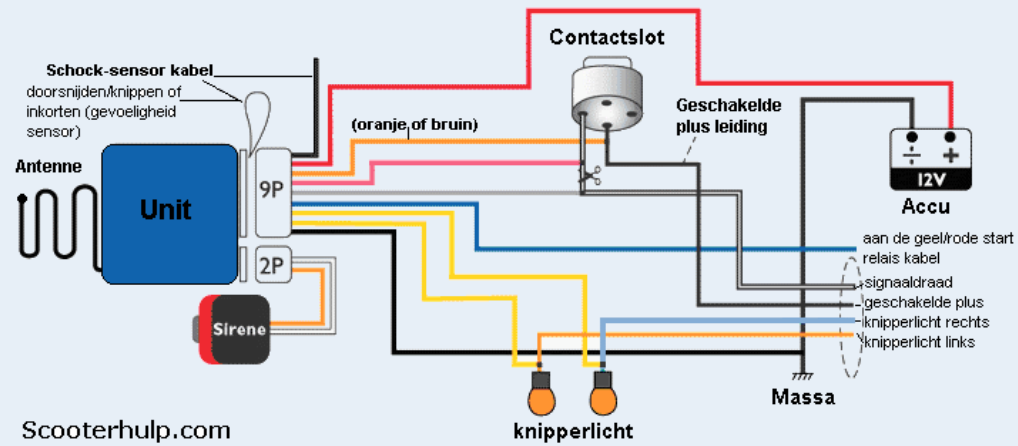

CPI Hussar

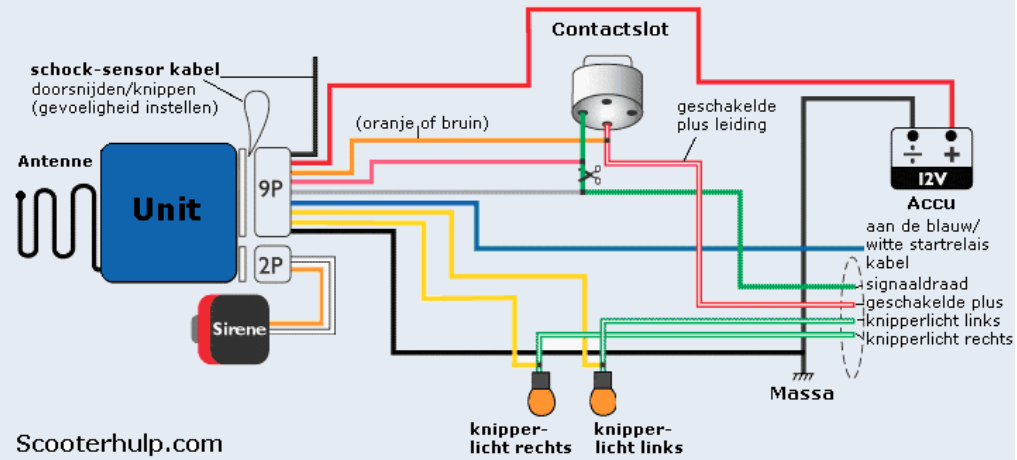

Honda

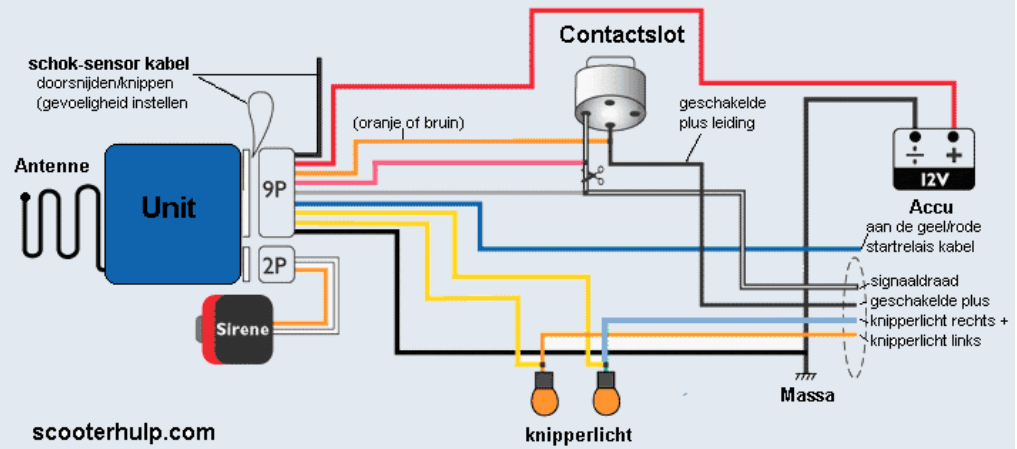

Kymco

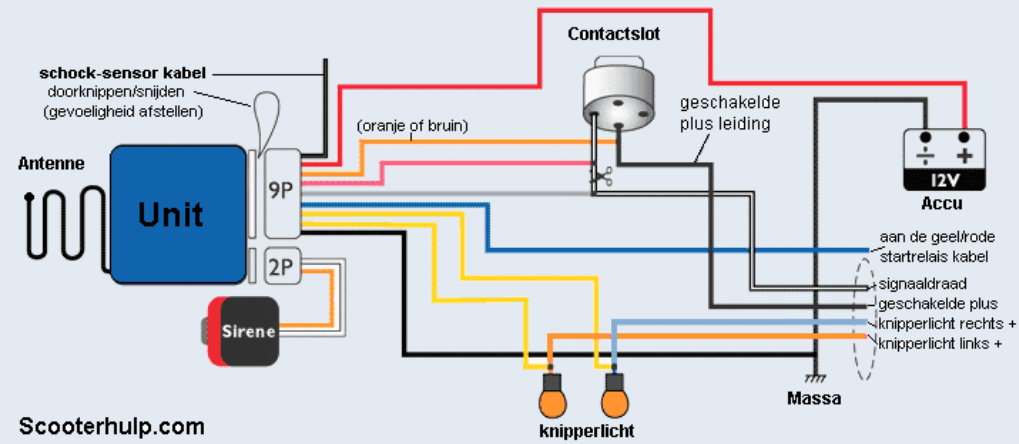

Peugeot

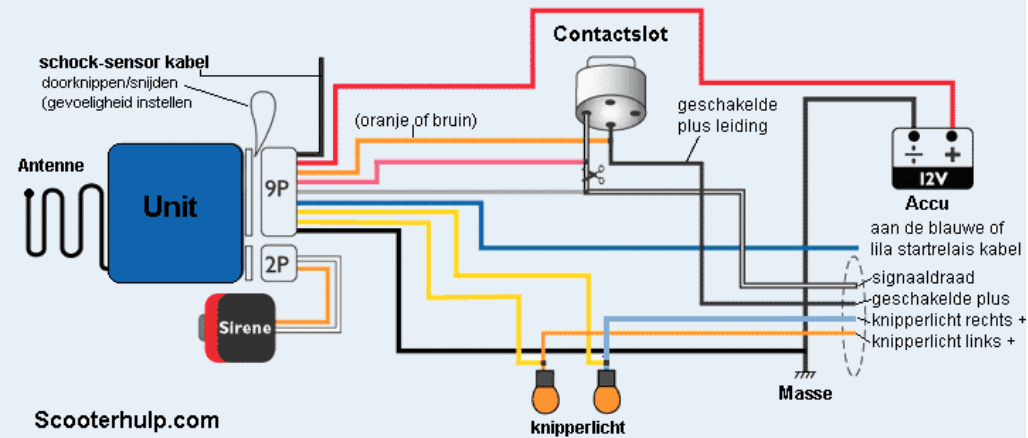

Piaggio/Gilera

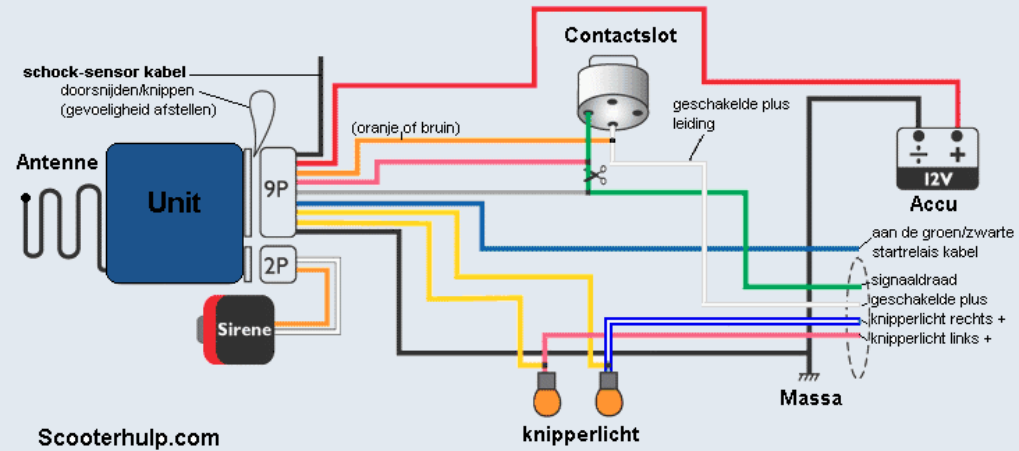

Scooterhulp.com

Piaggio/Gilera *Let op! Nieuwere type's maken gebruik van andere kleurcode bedrading!*

Raadpleeg de manuals en elec schema's voor de juiste gegevens, ook de 'injectie' modellen wijken af!

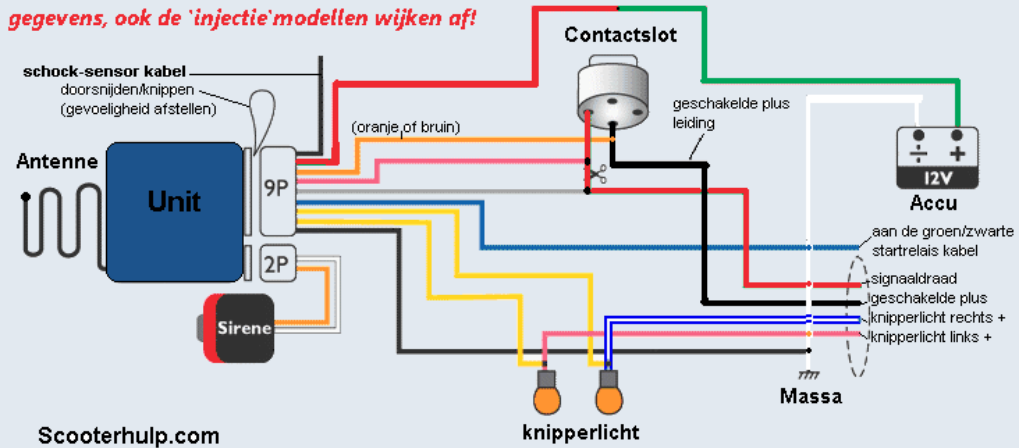

Scooterhulp.com

Suzuki

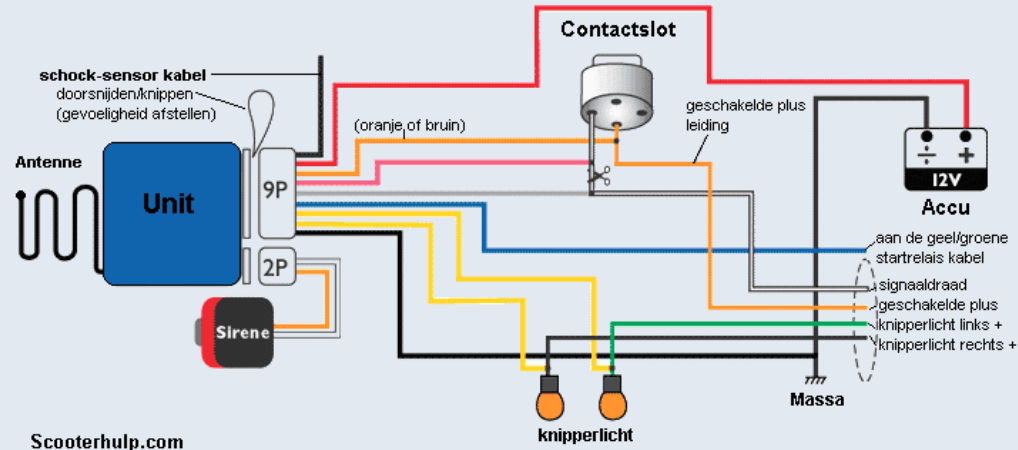

Scooterhulp.com

Sym

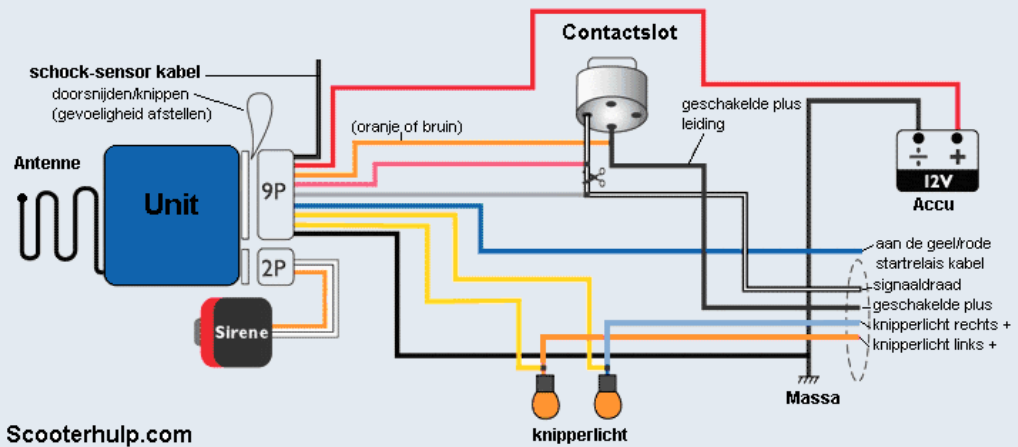

Scooterhulp.com

Yamaha

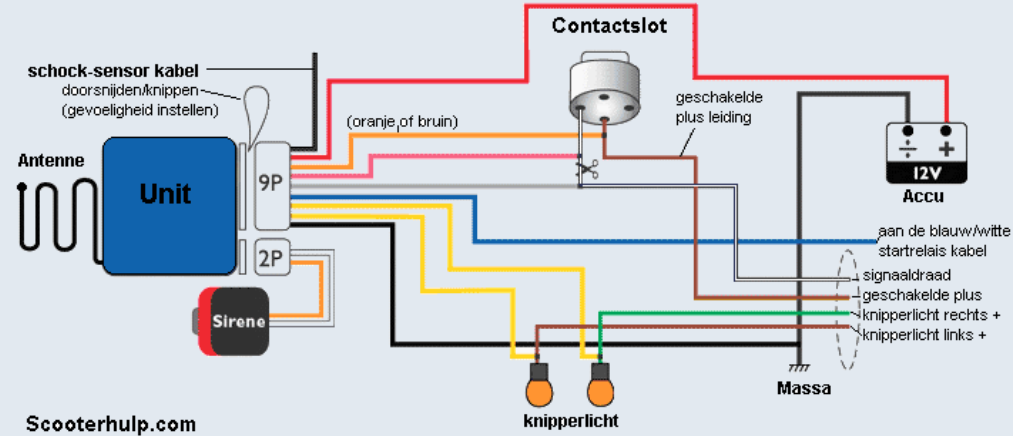

Nog een voorbeeldschema universeel.

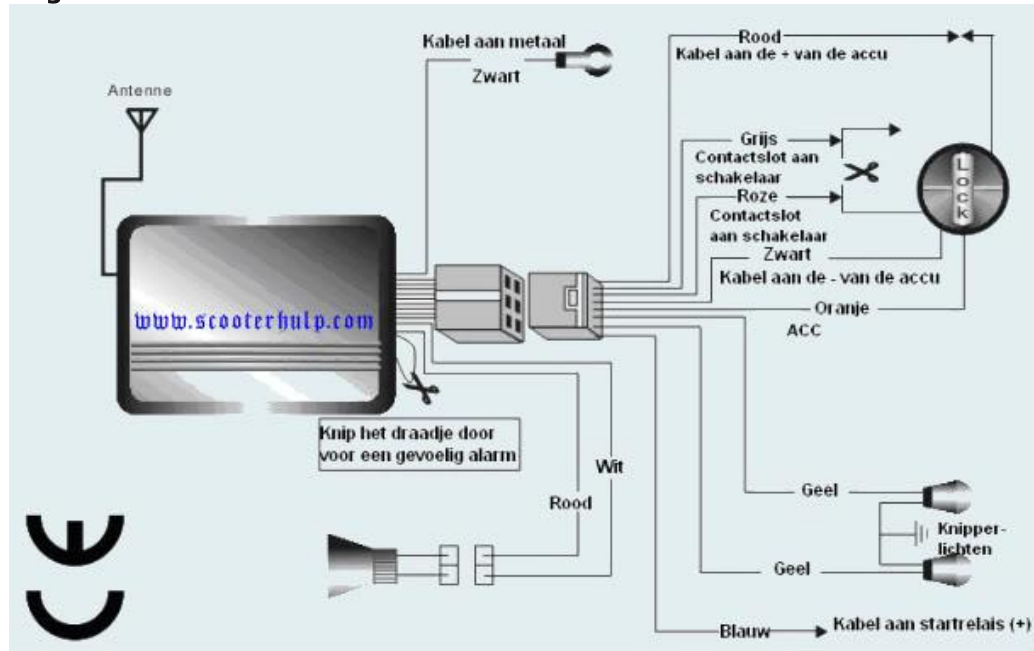

15 november 2008, 02:39

#2

Flaming Rox ◦

Team & Forum Beheer



Geregistreerd: 31 juli 2007

Leeftijd: 51

Berichten: 4.872

Rep kracht: 15



Dus nogmaals "voor alle duidelijkheid" men dient de signaaldraad van het contactslot door te knippen/snijden- (laat aan beide zijde genoeg ruimte/draad over om het weer te connecten, (stekkerverbinding wederom realiseren) daarna weer verbinden zoals aangegeven per merk/type bedradingkleur!)

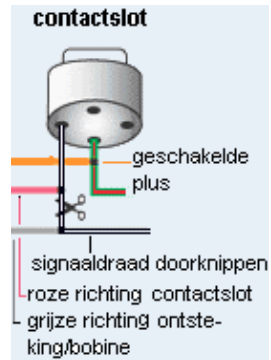

Schakeldraden tabel: Alarm-unit + Scooter/Brommer.

	Plus-kabel Accu (1)	Massa kabel (2)	Geschakelde pluskabel (3)	Pluskabel startrelais (4)
Bedrading unit	Rood	Zwart	Oranje of Bruin	Blauw
Honda	Rood	Groen	Zwart	Geel/Rood
Kymco	Rood	Groen	Blauw/Geel	Geel/Rood
Sym/Sanyang	Rood	Groen	Zwart	Geel/Rood
Yamaha/MBK	Rood	Zwart	Bruin	Blauw/Wit
Suzuki	Rood	Zwart/Wit	Oranje	Geel/Groen
Piaggio/Gilera	Rood	Zwart	Wit	Groen/Zwart
Peugeot	Rood	Groen	Zwart	Blauw of Paars
Aprilia	Oranje	Blauw	Groen/Rood	Geel/Rood
PGO	Rood/Wit	Zwart	Oranje	Groen/Wit
Malaguti	Blauw/Rood	Zwart	Wit	Rood/Wit
Italjet	Zwart/Wit	Zwart	Violet	Geel
Baotian QT9	Rood	Groen	Zwart	Geel/Rood

	Signaaldraad contactslot (5)	Signaaldraad CDI (6)	Knipperlicht Links + (7)	Knipperlicht Rechts + (8)
Bedrading unit	Roze	Grijs	Geel	Geel
Honda	Geel/Blauw	Geel/Blauw	Oranje	Lichtblauw
Kymco	Blauw/Geel	Blauw/Geel	Oranje	Lichtblauw
Sym/Sanyang	Zwart/Wit	Zwart/Wit	Oranje	Lichtblauw
Yamaha/MBK	Rood/Wit of Zwart/Wit *	Rood/Wit of Zwart/Wit *	Bruin	Groen
Suzuki	Zwart/Rood	Zwart/Rood	Zwart	Groen
Piaggio/Gilera	Groen	Groen	Roze	Blauw/Wit
Peugeot	Blauw/Geel	Blauw/Geel	Oranje	Lichtblauw
Aprilia	Rood/Wit *	Rood/Wit *	Roze	Groen
PGO	Donkerblauw	Donkerblauw	Roze	Bruin
Malaguti	Rood	Rood	Violet	Groen
Italjet	Wit/Rood	Wit/Rood	Wit/Blauw	Groen
Baotian QT9	Zwart/Wit	Zwart/Wit	Oranje	Lichtblauw

- (1) = Aan contactslot of de pluskabel van accu aansluiten.
 (2) = Aan contactslot massa of frame massa aansluiten.
 (3) = Aan contactslot geschakelde plus aansluiten.
 (4) = Van elektrische start-schakelaar naar startrelais. (op afstand starten)
 (5) = Gaat richting contactslot. (signaaldraad doorknippen/snijden)
 (6) = Gaat richting de CDI. (zie nr 5)
 (7) = Bijvoegen bij linker knipperlicht. (op de pluskabel)
 (8) = Bijvoegen bij rechter knipperlicht. (op de pluskabel)

*** = Bij Minarelli is de signaaldraad Zwart/Wit of Rood/Wit, echter bij nieuwere modellen kan het ook Blauw/Wit zijn. Bij Aprilia SR met een Morini blok is signaaldraad Bruin.**

Let op!

Alvorens het alarm te gaan installeren/inbouwen dien je de stroom uit te schakelen. Dus de plus van de accu loskoppelen anders bestaat de mogelijkheid dat er zekeringen kapot springen. Zet ook het contact uit.

Gebruik voor het opnieuw connecten van de bedrading het juiste gereedschap en stekker of krimpverbindingen.
Onderstaande afbeeldingen laten een verbindingsmethode zien welke een combinatie is van solderen en krimpen.

Doormiddel van warme lucht wordt eerst de kunststofmantel om de isolatie gekrompen en vlak daarna wordt de koperen kern van de draad gesoldeerd. Hierdoor ontstaat een betrouwbare en vooral waterdichte verbinding.

Nog een kleine toevoeging!

Sluit de functie "op afstand starten" alleen aan als de scooter of brommer (et-cetera) over een elektrische choke beschikt. Anders bestaat de kans dat hij gewoonweg niet start en je accu snel leeg raakt. (of rap naar de donder is) Zeker nu (18/11/2008) met de wat koudere temperaturen kan dit erg snel gaan., zeker als men de scooter niet dagelijks gebruikt!!

Voor de mensen die een Spy-alarm hebben aangeschaft kunnen hier terecht. Al blijft het aansluiten in principe "the same".

Suc6 met het installeren/inbouwen van alarm-unit.

Laatst gewijzigd door Flaming Rox; 10 september 2010 om 07:53

Like

Discussie gesloten

Quick Navigation

[Elektronica](#)

[Naar boven](#)

[« Vorige discussie](#) | [Volgende discussie](#) »